



La autohormigonera más pequeña de nuestra gama, la **Premier 1A** tiene una capacidad de amasado de 1m<sup>3</sup> real, cumpliendo con todas las normas de seguridad y robustez de cualquiera de nuestros equipos.

Se trata de un vehículo articulado, de estructura tubular con motor diesel Lombardini, LDW 2204 de 47 CV a 3000 rpm, de 4 cilindros, refrigerado por agua.

Alguna de sus principales características son:

- Reductora para una velocidad en avance y retroceso
- Tracción a las 4 ruedas
- Puesto de conducción giratorio en 180°
- Dirección hidroasistida sobre la articulación central
- Transmisión hidrostática, de regulación automática

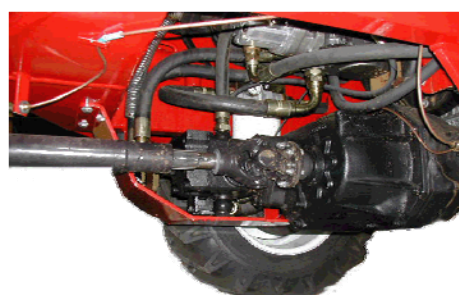

Un equipo articulado, de reducidas dimensiones para poder trabajar en las condiciones más duras que se le puedan exigir.

Este tipo de autohormigoneras responden a las necesidades de clientes que buscan agilidad y robustez en un equipo sencillo y de fácil mantenimiento. El aprovechamiento óptimo de sus posibilidades le hace estar al frente de nuestra gama.

# PREMIER - 1A

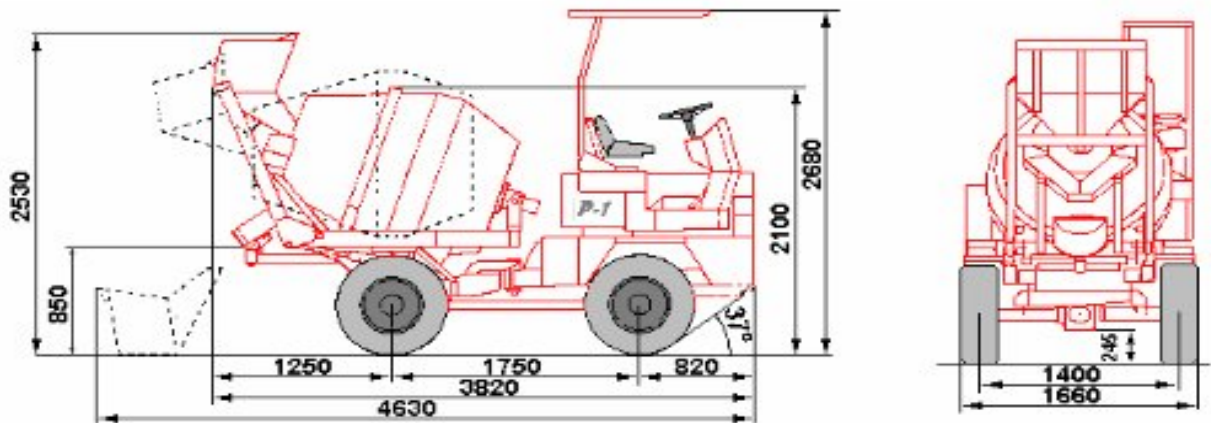

## REDUCIDAS DIMENSIONES GRANDES PRESTACIONES

El equipo está preparado para responder en las peores condiciones con las mejores y más avanzadas prestaciones tecnológicas y de seguridad.



Con una capacidad de trabajo en cualquier situación, la **Premier 1A** se oferta en opcional para poder trabajar a 5.200 MSNM y no perder ninguna operatividad.

## EQUIPOS DE FÁCIL TRANSPORTE

En un mundo globalizado, el poder transportar los equipos de forma segura y ágil, se ha convertido en una necesidad y en un elemento obligatorio. El equipo ha sido diseñado para que hasta tres unidades quepan en una solo contenedor, pudiendo realizar su entrega en cualquier parte del mundo.



Nuestros equipos Premier se encuentra trabajando actualmente en sitios tan dispares como Angola, México, República Dominicana, Rusia, Brasil, Italia ... no hace falta más presentación; es, sin duda, la respuesta a sus necesidades de este tipo de equipos para obra civil.

MARCA		C.O.C.
MODELO		PREMIER-1
AMASADO		1 m <sup>3</sup>
CAPACIDAD BOMBO		1.400 LIT
MOTOR	MARCA	LOMBARDINI
	MODELO	LDW 2204
	REFRIGERACIÓN	AGUA
	POTENCIA	47 CV (33 KW)
TRANSMISIÓN	TIPO	HIDROSTATICA
	VELOCIDADES	2 (HIDRAULICAS)
EJES		MONOLÍTICOS CON ARBOLES CÁRDAN DESLIZANTES
CAPACIDAD EJES		2.500 KGS.
TRACCIÓN		A LAS CUATRO RUEDAS
CABINA		TRASERA 180°
		ARCO DE SEGURIDAD
DIRECCIÓN		HIDROASISTIDA SOBRE ART. CENTRAL 35° A CADA LADO
PUESTO CONDUCCIÓN		GIRATORIO 180°
FRENOS		DE DISCO SOBRE LAS CUATRO RUEDAS
DIMENSIONES		4630*1660*2680
CUBA		DOBLE HÉLICE
ROTACIÓN DE CUBA		HIDRÁULICA EN AMBOS SENTIDOS
RADIO DE GIRO	INTERIOR	1.940 mm
	EXTERIOR	3.650 mm
CANALETA DE VERTIDO		ORIENTABLE Y GRADUABLE
CICLO		7 - 10 MIN
VELOCIDAD	TRABAJO	0 A 9,5 KM/H
	DESPLAZAMIENTO	0 A 20 KM/H SEGÚN NORMATIVA ESPAÑOLA
PENDIENTE MÁXIMA		30% (SAE)
EQUIPO ELÉCTRICO		BATERÍA DE 12 V
DESCARGA		TRASERA
ALTURA DESCARGA		900mm -1.000mm
NEUMÁTICOS		10.0/75-15
PESO		2.650 KGS
CAPACIDAD ACEITE HIDRÁULICO		70 LIT
CAPACIDAD AGUA		200 LIT
CAPACIDAD GASOIL		45 LIT
CAPACIDAD CAZO		200 LIT

Debido al constante proceso de mejora de los equipos, el fabricante se reserva el derecho a modificar los datos sin previo aviso, siendo meramente orientativos los que aparecen en este catálogo.

MADRID: Ctra de Valencia, Km 19,200. 28524 RIVAS VACIAMADRID (MADRID). FAX: +34916701005. e-mail:madrid@mlorenzana.com

LEÓN: Pol. Ind. Villacedré. 24009 VILLACEDRÉ (LEÓN). FAX: +34987849036. e-mail:leon@mlorenzana.com

[www.mlorenzana.com](http://www.mlorenzana.com) +34 902 151 236



**PREMIER - 1A**



REF CAT: 00.AU.P1.13.ES.02



**PREMIER-1A**