



**PREMIER-1A**



La autohormigonera más pequeña de nuestra gama, la **Premier 1A** tiene una capacidad de amasado de 1m<sup>3</sup> real, cumpliendo con todas las normas de seguridad y robustez de cualquiera de nuestros equipos.

Se trata de un vehículo articulado, de estructura tubular con motor diesel Lombardini, LDW 2204 de 47 CV a 3000 rpm, de 4 cilindros, refrigerado por agua.

Alguna de sus principales características son:

- Reductora para una velocidad en avance y retroceso
- Tracción a las 4 ruedas
- Puesto de conducción giratorio en 180°
- Dirección hidroasistida sobre la articulación central
- Transmisión hidrostática, de regulación automática

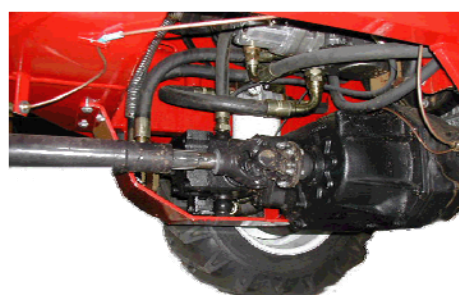

Un equipo articulado, de reducidas dimensiones para poder trabajar en las condiciones más duras que se le puedan exigir.

Este tipo de autohormigoneras responden a las necesidades de clientes que buscan agilidad y robustez en un equipo sencillo y de fácil mantenimiento. El aprovechamiento óptimo de sus posibilidades le hace estar al frente de nuestra gama.

# PREMIER - 1A

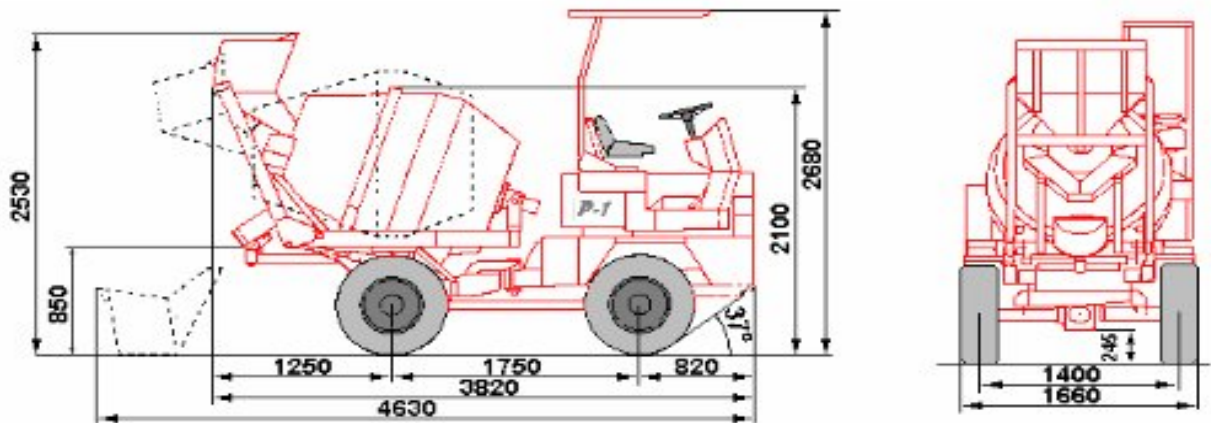

## REDUCIDAS DIMENSIONES GRANDES PRESTACIONES

El equipo está preparado para responder en las peores condiciones con las mejores y más avanzadas prestaciones tecnológicas y de seguridad.



Con una capacidad de trabajo en cualquier situación, la **Premier 1A** se oferta en opcional para poder trabajar a 5.200 MSNM y no perder ninguna operatividad.

## EQUIPOS DE FÁCIL TRANSPORTE

En un mundo globalizado, el poder transportar los equipos de forma segura y ágil, se ha convertido en una necesidad y en un elemento obligatorio. El equipo ha sido diseñado para que hasta tres unidades quepan en una solo contenedor, pudiendo realizar su entrega en cualquier parte del mundo.



Nuestros equipos Premier se encuentra trabajando actualmente en sitios tan dispares como Angola, México, República Dominicana, Rusia, Brasil, Italia ... no hace falta más presentación; es, sin duda, la respuesta a sus necesidades de este tipo de equipos para obra civil.

<b>MARCA</b>		<b>C.O.C.</b>
<b>MODELO</b>		<b>PREMIER-1</b>
<b>AMASADO</b>		1 m <sup>3</sup>
<b>CAPACIDAD BOMBO</b>		1.400 LIT
<b>MOTOR</b>	MARCA	LOMBARDINI
	MODELO	LDW 2204
	REFRIGERACIÓN	AGUA
	POTENCIA	47 CV (33 KW)
<b>TRANSMISIÓN</b>	TIPO	HIDROSTATICA
	VELOCIDADES	2 (HIDRAULICAS)
<b>EJES</b>		MONOLÍTICOS CON ARBOLES CÁRDAN DESLIZANTES
<b>CAPACIDAD EJES</b>		2.500 KGS.
<b>TRACCIÓN</b>		A LAS CUATRO RUEDAS
<b>CABINA</b>		TRASERA 180°
		ARCO DE SEGURIDAD
<b>DIRECCIÓN</b>		HIDROASISTIDA SOBRE ART. CENTRAL 35° A CADA LADO
<b>PUESTO CONDUCCIÓN</b>		GIRATORIO 180°
<b>FRENOS</b>		DE DISCO SOBRE LAS CUATRO RUEDAS
<b>DIMENSIONES</b>		4630*1660*2680
<b>CUBA</b>		DOBLE HÉLICE
<b>ROTACIÓN DE CUBA</b>		HIDRÁULICA EN AMBOS SENTIDOS
<b>RADIO DE GIRO</b>	INTERIOR	1.940 mm
	EXTERIOR	3.650 mm
<b>CANALETA DE VERTIDO</b>		ORIENTABLE Y GRADUABLE
<b>CICLO</b>		7 - 10 MIN
<b>VELOCIDAD</b>	TRABAJO	0 A 9,5 KM/H
	DESPLAZAMIENTO	0 A 20 KM/H SEGÚN NORMATIVA ESPAÑOLA
<b>PENDIENTE MÁXIMA</b>		30% (SAE)
<b>EQUIPO ELÉCTRICO</b>		BATERÍA DE 12 V
<b>DESCARGA</b>		TRASERA
<b>ALTURA DESCARGA</b>		900mm -1.000mm
<b>NEUMÁTICOS</b>		10.0/75-15
<b>PESO</b>		2.650 KGS
<b>CAPACIDAD ACEITE HIDRÁULICO</b>		70 LIT
<b>CAPACIDAD AGUA</b>		200 LIT
<b>CAPACIDAD GASOIL</b>		45 LIT
<b>CAPACIDAD CAZO</b>		200 LIT

Debido al constante proceso de mejora de los equipos, el fabricante se reserva el derecho a modificar los datos sin previo aviso, siendo meramente orientativos los que aparecen en este catálogo.

MADRID: Ctra de Valencia, Km 19,200. 28524 RIVAS VACIAMADRID (MADRID). FAX: +34916701005. e-mail:madrid@mlorenzana.com

LEÓN: Pol. Ind. Villacedré. 24009 VILLACEDRÉ (LEÓN). FAX: +34987849036. e-mail:leon@mlorenzana.com



[www.mlorenzana.com](http://www.mlorenzana.com) +34 902 151 236

**PREMIER - 1A**



REF CAT: 00.AU.P1.13.ES.02