



WOMBAT

Características Generales

Largo	3100 mm
Ancho	1100 mm
Alto	1500 mm
Distancia al suelo	265 mm
Distancia entre ejes	1500 mm
Pendiente maxima en orden de marcha	25%
Inclinación maxima en orden de marcha	18%
Radio de giro interno	1600 mm
Radio de giro externo	2560 mm
Peso	2250 kg

Motor electrico

Tipo	Imán Permanente
Potencia (Continua)	7 kW
Potencia (Pico)	20 kW

Fuente alimentación

Tipo de batería	Iones de Litio
Capacidad bruta	10kWh
Tensión del sistema	48 V

Cero emisiones en el punto de uso

Transmisión

Tipo	Motor electrico
Acoplamiento	Caja transfer a ejes
Velocidad	Progresiva
Unica maxima en llano	12 Km/h

Direccion

Tipo	Hidroasistida
Accionamiento	Articulación 39º
Cilindros dirección	1
Oscilación central	12º + 12º

Frenos

De servicio	Dinamico/Hidrostatico
Accionamiento	2 ruedas
De estacionamiento	Negativo
Accionamiento	Dinamico/Hidrostatico

Brazo de trabajo

Alcance maximo horizontal trabajo	6000 mm
Alcance maximo vertical trabajo	6660 mm
Seccion de desplegado	3100 mm
Numero de ejes	4
Angulo de trabajo vertical	90º

Cabezal

Rotacion	360º
Inclinacion	+120º -120º
Nutacion	10º
Tobera	DN 50

Telemando

Accionamiento	Cable / Radio
Longitud cable	5 m

Capacidades

Deposito Hidraulico revesti. termico	28 lt
--------------------------------------	-------

Carga

Cargador integrado, permite conexión directa a alimentación de CA	
Tiempo de carga, aprox 20% a 80%	2h 40 min (230 V)

Otros

Neumaticos	255/75 x 15,3 / 8pl
------------	---------------------

EQUIPOS OPCIONALES

Supresión de incendios

Dafo	Polvo
Fogmaker	Agua

Engrase

Centralizado	Automatico
--------------	------------

Documento informativo no vinculante. Los valores indicados son valores teóricos. Especificaciones sujetas a cambios sin previo aviso.

WOMBAT

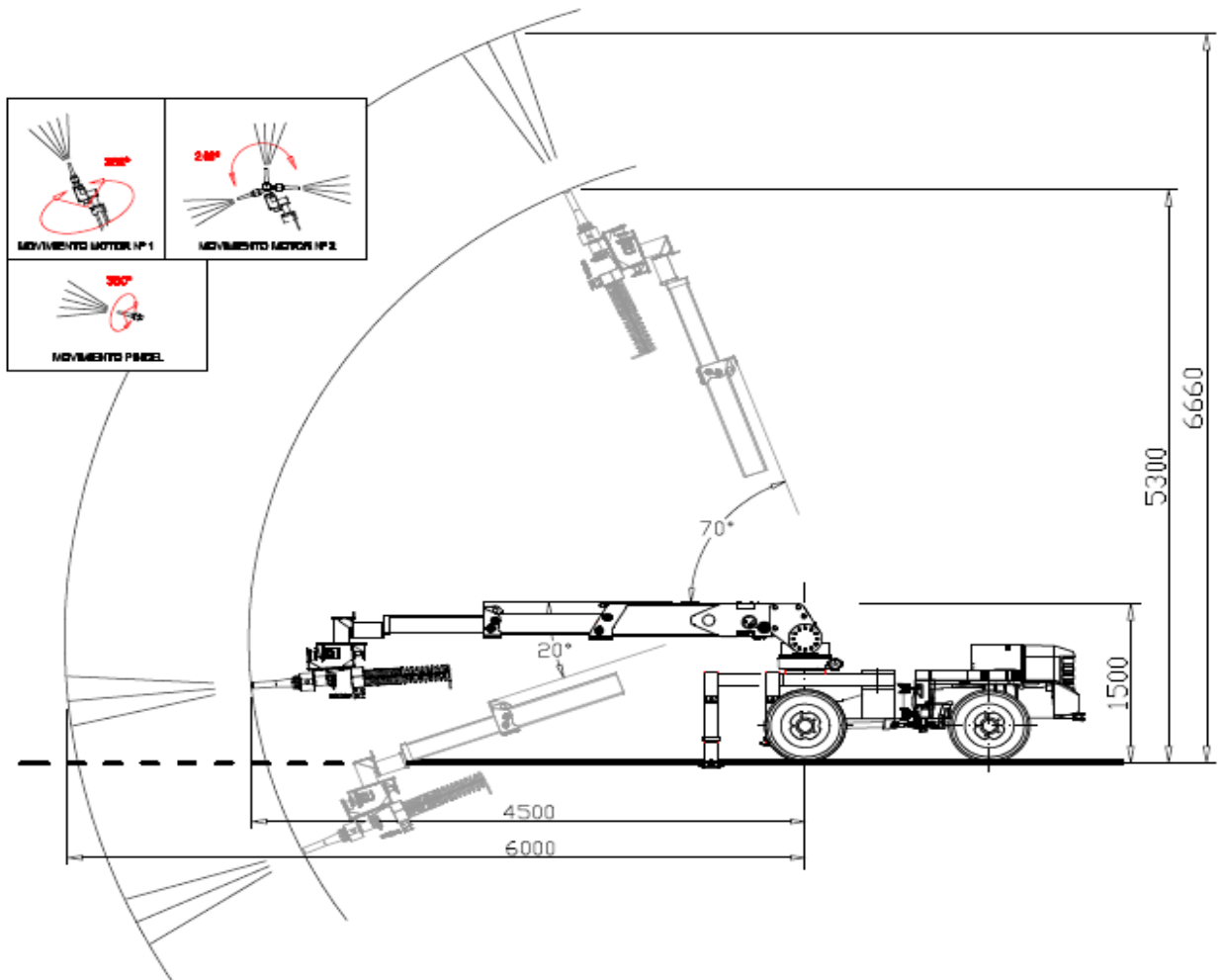
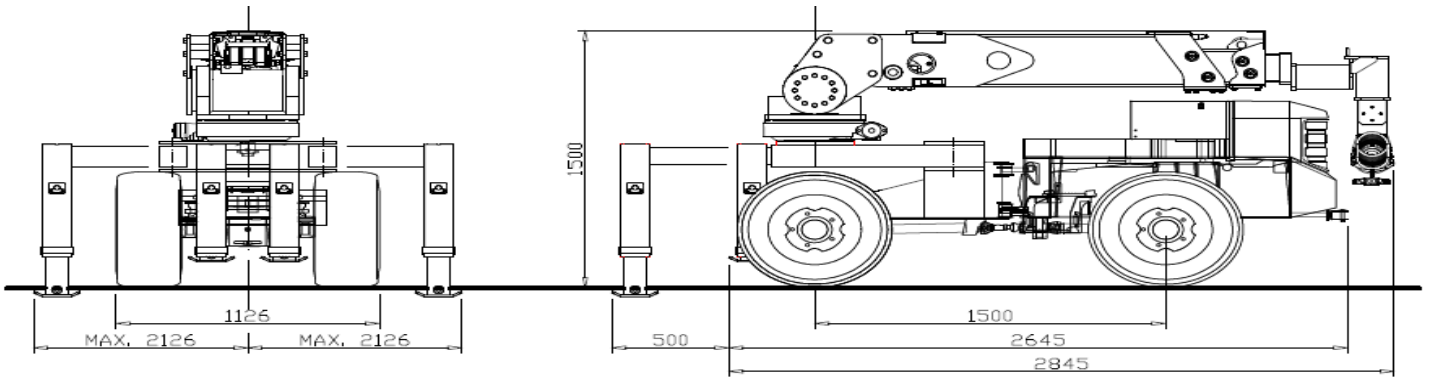

Documento informativo no vinculante. Los valores indicados son valores teóricos. Especificaciones sujetas a cambios sin previo aviso.