



La auto-hormigonera P-4 es un equipo que combina flexibilidad y robustez debido a su estructura tubular.

Sus características la convierten en obligada referencia dentro del sector debido, principalmente a:

- Su velocidad y calidad de amasado
- La gran capacidad de su pala de carga
- La gran capacidad de sus depósitos de
  - Agua
  - Gasoil
  - Aceite hidráulico
- Cabina Rops-Fops colocada junto a la zona de carga para mejor visibilidad del operario.
- Evita paradas innecesarias y optimiza el tiempo de trabajo y por tanto su rendimiento.
- Motor acorde a normativa TIER III
- Giro de cuba de 270° y ayuda hidráulica a la descarga



Entre los equipos opcionales está el **sistema de pesaje electrónico con impresora.**

También se ofrecen:

- **Cabina calefactada / Aire Acondicionado**
- **Descarga en altura**
- **Cabina giratoria**
- **Máquina adaptada al frío extremo**

# PREMIER - 4

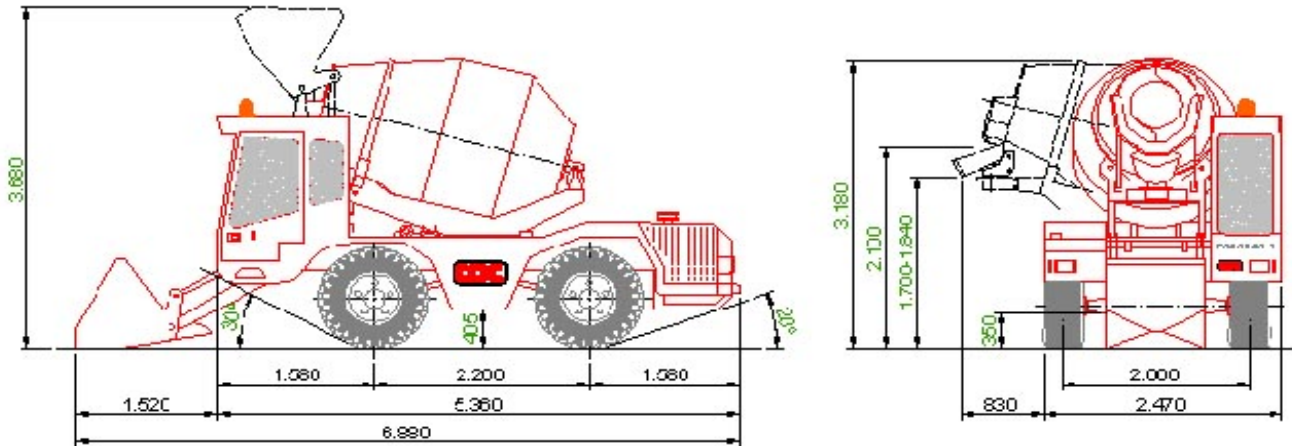

## **REDUCIDAS DIMENSIONES GRANDES PRESTACIONES**

El equipo está preparado para responder en las peores condiciones con las mejores y más avanzadas prestaciones tecnológicas y de seguridad.



## **EQUIPOS DE FÁCIL TRANSPORTE**

En un mundo globalizado, el poder transportar los equipos de forma segura y ágil, se ha convertido en una necesidad y en un elemento obligatorio. El equipo ha sido diseñado para que dos unidades quepan en un solo contenedor, pudiendo realizar su entrega en cualquier parte del mundo.

Nuestros equipos Premier se encuentran trabajando actualmente en sitios tan dispares como Angola, Burkina Faso, Rusia, Italia ... no hace falta más presentación; es, sin duda, la respuesta a sus necesidades de este tipo de equipos para obra civil.



MARCA		C.O.C.
MODELO		<b>PREMIER-4</b>
AMASADO		3 m³
CAPACIDAD BOMBO		4.200 Lit
MOTOR	MARCA	PERKINS
	MODELO	1104D-44T
	REFRIGERACIÓN	AGUA
	POTENCIA	100 CV a 2.200 r.p.m.
TRANSMISIÓN	TIPO	HIDROSTÁTICA
	VELOCIDADES	2 VELOCIDADES EN AVANCE Y RETROCESO
EJES		MONOLÍTICOS
CAPACIDAD EJES		8.000 KGS
TRACCIÓN		A LAS CUATRO RUEDAS
CABINA		DELANTERA ACRISTALADA
		ROPS - FOPS
DIRECCIÓN	TIPO	HIDROASISTIDA
	EJE DELANTERO	SÍ
	CANGREJO	SÍ
	EJE TRASERO	SÍ
CIRCUITOS HIDRÁULICOS	TRASLACIÓN	HIDROSTÁTICA SIST. DA
	ROTACIÓN BOMBO	HIDROSTÁTICA REGULACIÓN ELÉCTRICA
	FRENOS	BOMBA DE ENGRANAJES
	DIRECCIÓN Y SERVICIOS	BOMBA DE ENGRANAJES
		DISPOSITIVOS "SELF.CONTROL"
FRENOS	SERVICIO	DISCOS INTERNOS BAÑADOS EN ACEITE SOBRE 4 RUEDAS
	ESTACIONAMIENTO	SOBRE EJE TRASERO DISCOS INTERNOS BAÑADOS EN ACEITE
DIMENSIONES		6.990 mm *2.470 mm *3.180 mm
CUBA		DOBLE HÉLICE
ROTACIÓN DE CUBA		270º
RADIO DE GIRO	INTERIOR	950 mm
	EXTERIOR	4.400 mm
CANALETA DE VERTIDO		ORIENTABLE HORIZONTAL Y VERTICALMENTE
CICLO		7 - 10 MIN
VELOCIDAD	TRABAJO	0 A 8 KM/H
	DESPLAZAMIENTO	20 KM/H SEGÚN NORMATIVA ESPAÑOLA
PENDIENTE MÁXIMA		30%
EQUIPO ELÉCTRICO		BATERÍA 12 V
DESCARGA		270º
ALTURA DESCARGA		1.800 mm /2.100 mm
NEUMATICOS		16/70 - 20 MPT02
PESO		6.500 Kg
CAPACIDAD ACEITE HIDRÁULICO		125 Lit
CAPACIDAD AGUA		800 Lit
CAPACIDAD GASOIL		105 Lit
CAPACIDAD CAZO		550 Lit

Debido al constante proceso de mejora de los equipos, el fabricante se reserva el derecho a modificar los datos sin previo aviso, siendo meramente orientativos los que aparecen en este catálogo.

MADRID: Ctra de Valencia, Km 19,200. 28524 RIVAS VACIAMADRID (MADRID). FAX: +34916701005. e-mail:madrid@mlorenzana.com

LEÓN: Pol. Ind. Villacedré. 24009 VILLACEDRÉ (LEÓN). FAX :+34987849036. e-mail:leon@mlorenzana.com

[www.mlorenzana.com](http://www.mlorenzana.com) +34 902 151 236

**PREMIER - 4**



REF CAT: 00.AU.P4.13.ES.02



***PREMIER - 4***