



# *PREMIER - 3*



La Autohormigonera **Premier 3** es un equipo que combina flexibilidad y robustez debido a su estructura tubular.

Sus características la convierten en obligada referencia dentro del sector debido, principalmente a:

- Su velocidad y calidad de amasado
- La gran capacidad de su pala de carga
- La gran capacidad de sus depósitos de
  - Agua
  - Gasoil
  - Aceite hidráulico
- Cabina abierta Rops-Fops colocada junto a la zona de carga para mejor visibilidad del operario.
- Evita paradas innecesarias y optimiza el tiempo de trabajo y por tanto su rendimiento.
- Motor acorde a normativa TIER III
- Giro de cuba de 270º
- Operatividad y controles en la cabina a pie de bombo

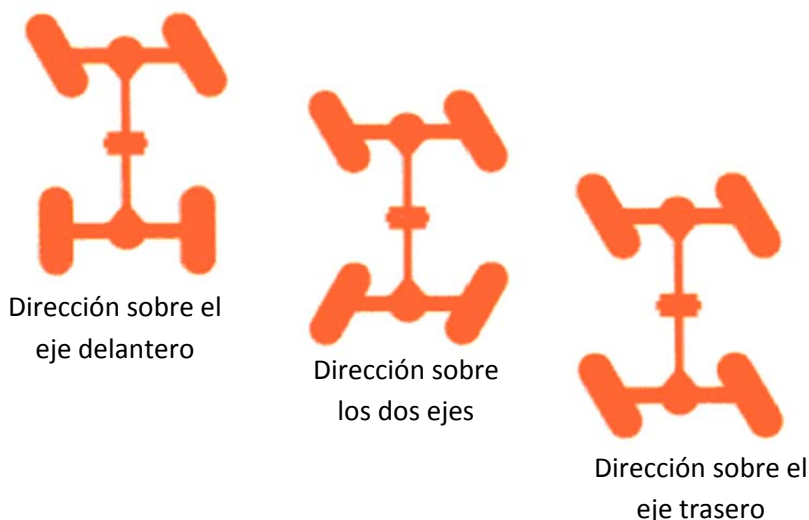

Entre los equipos opcionales está el **sistema de pesaje electrónico con impresora.**

También se ofrecen:

- **Cabina cerrada.**
- **Elevación de cuba para ayuda en la descarga**
- **Lavado a alta presión.**

# PREMIER - 3

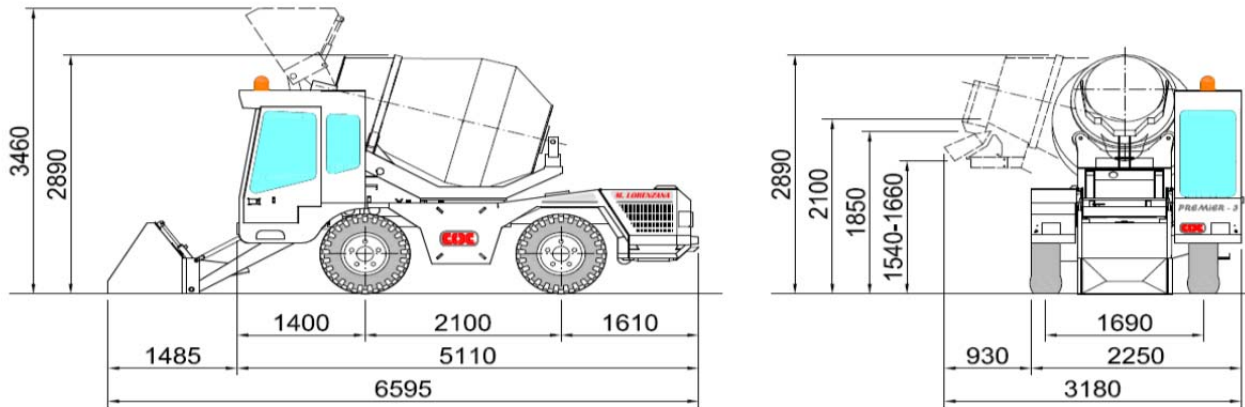

## REDUCIDAS DIMENSIONES GRANDES PRESTACIONES

El equipo está preparado para responder en las peores condiciones con las mejores y más avanzadas prestaciones

## EQUIPOS DE FÁCIL TRANSPORTE

En un mundo globalizado, el poder transportar los equipos de forma segura y ágil, se ha convertido en una necesidad y en un elemento obligatorio. El equipo ha sido diseñado para que dos unidades quepan en una solo contenedor, pudiendo realizar su entrega en cualquier parte del mundo.



Nuestros equipos Premier se encuentra trabajando actualmente en sitios tan dispares como Angola, Burkina Faso, Rusia, Brasil, Italia ... no hace falta más presentación; es, sin duda, la respuesta a sus necesidades de este tipo de equipos para obra civil.

| MARCA                       |                 | C.O.C.  |
|-----------------------------|-----------------|---|
| MODELO                      |                 | <b>PREMIER-3</b>                                    |
| AMASADO                     |                 | 2,5 m³  |
| CAPACIDAD BOMBO             |                 | 3.300 Lit   |
| MOTOR                       | MARCA           | PERKINS   |
|                             | MODELO          | 1104D-44T   |
|                             | REFRIGERACIÓN   | AIRE - ACEITE                                       |
|                             | POTENCIA        | 80 cv A 2.200 R.P.M.                                |
| TRANSMISIÓN                 | TIPO            | HIDROSTÁTICA  |
|                             | VELOCIDADES     | 2 VELOCIDADES EN AVANCE Y RETROCESO                 |
| EJES                        |                 | MONOLÍTICOS   |
| CAPACIDAD EJES              |                 | 6.500 KGS   |
| TRACCIÓN                    |                 | A LAS CUATRO RUEDAS                                 |
| CABINA                      |                 | DELANTERA ABIERTA                                   |
|                             |                 | JOYSTICK  |
|                             |                 | ROP - FOPS  |
| DIRECCIÓN                   | TIPO            | HIDROASISTIDA                                       |
|                             | EJE DELANTERO   | SI  |
|                             | SOBRE DOS EJES  | SI  |
|                             | CANGREJO        | SI  |
| CIRCUITOS HIDRÁULICOS       |                 |   |
|                             | TRASLACIÓN      | HIDROSTÁTICA SISTEMA DA                             |
|                             | ROTACIÓN BOMBO  | HIDROSTÁTICA REGULACIÓN ELECTRICA                   |
|                             |                 | BOMBA ENGRANAJES PARA DIRECCION Y FRENO             |
|                             |                 | BOMBA DE ENGRANAJES PARA SERVICIOS                  |
|                             |                 | DISPOSITIVOS "SELF.CONTROL"                         |
| FRENOS                      | SERVICIOS       | DISCO INTERNOS BAÑADOS EN ACEITE SOBRE 4 RUEDAS     |
|                             | ESTACIONAMIENTO | SOBRE EJE TRASERO DISCOS INTERNOS BAÑADOS EN ACEITE |
| DIMENSIONES                 |                 | 6.595 mm*2.930 mm*2.890 mm                          |
| CUBA                        |                 | DOBLE HÉLICE  |
| ROTACIÓN DE CUBA            |                 | 270º  |
| RADIO DE GIRO               | INTERIOR        | 1.600 mm  |
|                             | EXTERIOR        | 4.550 mm  |
| CANALETA DE VERTIDO         |                 | ORIENTABLE HORIZONTAL Y VERTICALMENTE               |
| CICLO                       |                 | 7 - 10 MIN  |
| VELOCIDAD                   | TRABAJO         | 0 A 8 KM/H  |
|                             | DESPLAZAMIENTO  | 0 A 20 KM/H SEGÚN NORMATIVA ESPAÑOLA                |
| PENDIENTE MÁXIMA            |                 | 30%   |
| EQUIPO ELÉCTRICO            |                 | BATERÍA 12 V  |
| DESCARGA                    |                 | 270º  |
| ALTURA DESCARGA             |                 | 1.800 mm - 2.100 mm                                 |
| NEUMÁTICOS                  |                 | 12.5 / 18 MPT02                                     |
| PESO                        |                 | 6.500 Kg  |
| CAPACIDAD ACEITE HIDRÁULICO |                 | 125 Lit   |
| CAPACIDAD AGUA              |                 | 665 Lit   |
| CAPACIDAD GASOIL            |                 | 105 Lit   |
| CAPACIDAD CAZO              |                 | 550 Lit   |

Debido al constante proceso de mejora de los equipos, el fabricante se reserva el derecho a modificar los datos sin previo aviso, siendo meramente orientativos los que aparecen en este catálogo.

MADRID: Ctra de Valencia, Km 19,200. 28524 RIVAS VACIAMADRID (MADRID). FAX: +34916701005. e-mail:madrid@mlorenzana.com

LEÓN: Pol. Ind. Villacedré. 24009 VILLACEDRÉ (LEÓN). FAX: +34987849036. e-mail:leon@mlorenzana.com

[www.mlorenzana.com](http://www.mlorenzana.com) +34 902 151 236



**PREMIER - 3**

REF CAT: 00.AU.P3.13.ES.02