



La Autohormigonera **Premier 2** es un equipo que combina flexibilidad y robustez debido a su estructura tubular.

Sus características la convierten en obligada referencia dentro del sector debido, principalmente a:

- Su velocidad y calidad de amasado
- La gran capacidad de su pala de carga
- La gran capacidad de sus depósitos de
  - Agua
  - Gasoil
  - Aceite hidráulico
- Cabina Rops-Fops colocada junto a la zona de carga para mejor visibilidad del operario.
- Evita paradas innecesarias y optimiza el tiempo de trabajo y por tanto su rendimiento.
- Motor acorde a normativa TIER III
- Giro de cuba de 270° y ayuda hidráulica a la descarga
- Operatividad y controles en la cabina a pie de bombo



Dirección sobre el eje delantero



Dirección sobre los dos



Dirección tipo cangrejo

Entre los equipos opcionales está el **sistema de pesaje electrónico con impresora**.

También se ofrecen:

- **Cabina calefactada / Aire Acondicionado**
- **Descarga en altura**
- **Cabina giratoria**
- **Máquina adaptada al frío extremo**

# PREMIER - 2

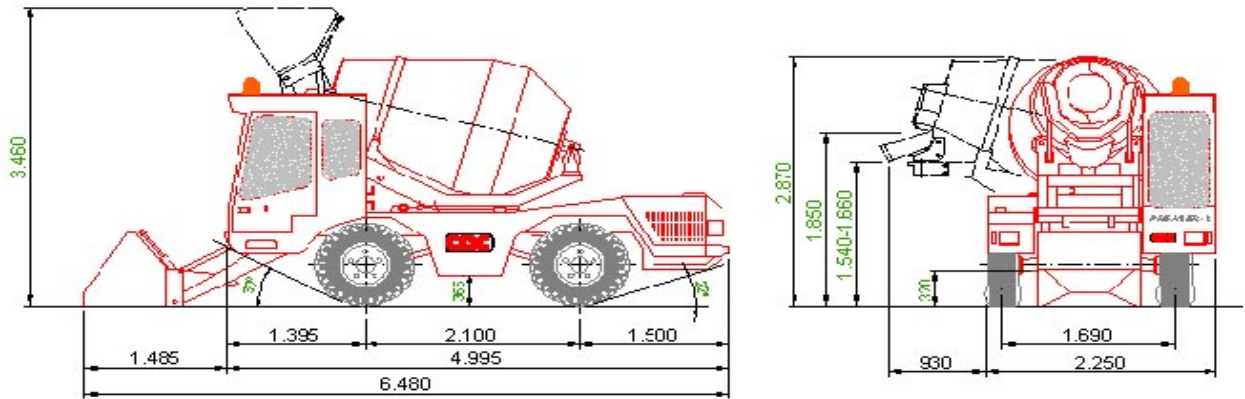

## **REDUCIDAS DIMENSIONES GRANDES PRESTACIONES**

El equipo está preparado para responder en las peores condiciones con las mejores y más avanzadas prestaciones tecnológicas y de seguridad.

## **EQUIPOS DE FÁCIL TRANSPORTE**

En un mundo globalizado, el poder transportar los equipos de forma segura y ágil, se ha convertido en una necesidad y en un elemento obligatorio. El equipo ha sido diseñado para que dos unidades quepan en una solo contenedor, pudiendo realizar su entrega en cualquier parte del mundo.

Nuestros equipos Premier se encuentran trabajando actualmente en sitios tan dispares como Angola, Burkina Faso, Rusia, Brasil, Italia ... no hace falta más presentación; es, sin duda, la respuesta a sus necesidades de este tipo de equipos para obra civil.



MARCA		C.O.C.
<b>MODELO</b>		<b>PREMIER-2</b>
<b>AMASADO</b>		2m <sup>3</sup>
<b>CAPACIDAD BOMBO</b>		2.900 Lit
<b>MOTOR</b>	MARCA	DEUTZ
	MODELO	TD 2011 L04i
	REFRIGERACIÓN	AIRE - ACEITE
	POTENCIA	(74,5 Cv)
<b>TRANSMISIÓN</b>	TIPO	HIDROSTÁTICA
	VELOCIDADES	2 HIDRÁULICAS
<b>EJES</b>		MONOLÍTICOS
<b>CAPACIDAD EJES</b>		6.000 KGS
<b>TRACCIÓN</b>		A LAS CUATRO RUEDAS
<b>CABINA</b>		DELANTERA ACRISTALADA
		JOSTICK
		ROPS - FOPS
<b>DIRECCIÓN</b>	TIPO	HIDROASISTIDA
	EJE DELANTERO	SÍ
	CANGREJO	SÍ
	EJE TRASERO	SÍ
<b>CIRCUITOS HIDRÁULICOS</b>	TRASLACION	HIDROSTÁTICA SISTEMA DA
	ROTACION BOMBO	HIDROSTÁTICA REGULACION ELECTRICA
	FRENOS	BOMBA ENGRANAJES
	DIRECCIÓN Y SERVICIOS	BOMBA DE ENGRANAJES
		DISPOSITIVOS "SELF.CONTROL"
<b>FRENOS</b>	SERVICIOS	DISCO INTERIORES SOBRE 4 RUEDAS
	ESTACIONAMIENTO	SOBRE EJE, ACC. HIDRÁULICO NEGATIVO
<b>DIMENSIONES</b>		6480mm*2250mm*2870mm
<b>CUBA</b>		DOBLE HÉLICE
<b>ROTACIÓN DE CUBA</b>		270º
<b>RADIO DE GIRO</b>	INTERIOR	1.100 mm
	EXTERIOR	4.150 mm
<b>CANALETA DE VERTIDO</b>		ORIENTABLE HORIZONTAL Y VERTICALMENTE
<b>CICLO</b>		7 - 10 MIN
<b>VELOCIDAD</b>	TRABAJO	0 A 8 KM/H
	DESPLAZAMIENTO	0 A 20 KM/H SEGÚN NORMATIVA ESPAÑOLA
<b>PENDIENTE MÁXIMA</b>		30%
<b>EQUIPO ELECTRICO</b>		BATERIA 12 V
<b>DESCARGA</b>		270º
<b>ALTURA DESCARGA</b>		1.660mm - 1.850mm
<b>NEUMATICOS</b>		12.5 / 18 MPT02
<b>PESO</b>		5.800 Kg
<b>CAPACIDAD ACEITE HIDRÁULICO</b>		125 Lit
<b>CAPACIDAD AGUA</b>		665 Lit
<b>CAPACIDAD GASOIL</b>		105 Lit
<b>CAPACIDAD CAZO</b>		550 Lit

Debido al constante proceso de mejora de los equipos, el fabricante se reserva el derecho a modificar los datos sin previo aviso, siendo meramente orientativos los que aparecen en este catálogo.

MADRID: Ctra de Valencia, Km 19,200. 28524 RIVAS VACIAMADRID (MADRID). FAX: +34916701005. e-mail:madrid@mlorenzana.com

LEÓN: Pol. Ind. Villacedré. 24009 VILLACEDRÉ (LEÓN). FAX: +34987849036. e-mail:leon@mlorenzana.com

[www.mlorenzana.com](http://www.mlorenzana.com) +34 902 151 236

**PREMIER - 2**



REF CAT: 00.AU.P2.13.ES.02



***PREMIER - 2***