

PREMIER - 6



BASTIDOR:	Monoblock, de estructura tubular, compuesto por dos elementos diferenciados: - Chasis principal donde se montan los ejes diferenciales, reductora de traslación, motor diesel - Sobrechasis en el cual se monta el bombo, reductora de giro y motor de giro.
MOTOR:	Deutz Diesel, electrónico, modelo TCD 2012 L04 que cumple Normativa TIER III (COM III) , 4 cilindros, turboalimentados. Refrigeración líquida.
POTENCIA DE MOTOR:	103 Kw. (140CV) a 2.300 r.p.m.
TRANSMISIÓN:	Hidrostática de regulación de automática. Bomba de pistones de caudal variable acoplada directamente al motor diesel. Motor hidráulico de pistones y cilindrada variable, montado sobre la carcasa de la reductora, con selección eléctrica de dos velocidades en avance y retroceso.
REDUCTORA:	Para dos velocidades, en avance y retroceso
EJES DIFERENCIALES:	Monolíticos, con reducción epicicloidal.
CAPACIDAD PORTANTE POR EJE:	10.500 Kg. Ejes delantero, rígido y direccional, y eje trasero, oscilante y direccional. Tracción a las cuatro ruedas.
DIRECCIÓN:	Hidroasistida con tres posibilidades: - Dirección sobre el eje delantero - Dirección sobre los dos ejes - Dirección tipo "cangrejo"
FRENOS:	De disco múltiples en baño de aceite sobre las cuatro ruedas, de accionamiento hidráulico, con dos circuitos independientes. Capacidad de reserva de freno a motor parado. Freno de estacionamiento sobre el eje trasero, de accionamiento hidráulico negativo.
CIRCUITOS HIDRÁULICOS:	Cuatro circuitos independientes con un único depósito: Traslación: Transmisión hidrostática, sistema DA con intercambiador calor. Rotación Bombo: Transmisión hidrostática, regulación eléctrica de velocidad de amasado y vertido, con intercambiador de calor. Bomba de engranajes para dirección y freno. Bomba de engranajes servicios. Dispositivos "SELF-CONTROL" para evitar falsas maniobras.

El fabricante se reserva el derecho de variar cualquier característica sin previo aviso, si lo considera conveniente para el mejoramiento de sus máquinas.

MADRID: Ctra de Valencia, Km 19,200. 28529 RIVAS VACIAMADRID (MADRID). FAX:916701005. e-mail:madrid@mlorenzana.com

LEÓN: Pol. Ind. Villacedré. 24194 VILLACEDRÉ (LEÓN). FAX:987849036. e-mail:leon@mlorenzana.com

VALENCIA: Pol. Ind. El Oliveral C/C, 12. 46190 RIBARROJA DEL TURIA (VALENCIA). FAX:961643073. e-mail:valencia@mlorenzana.com

www.mlorenzana.com TEL. 902 151 236

PREMIER - 6

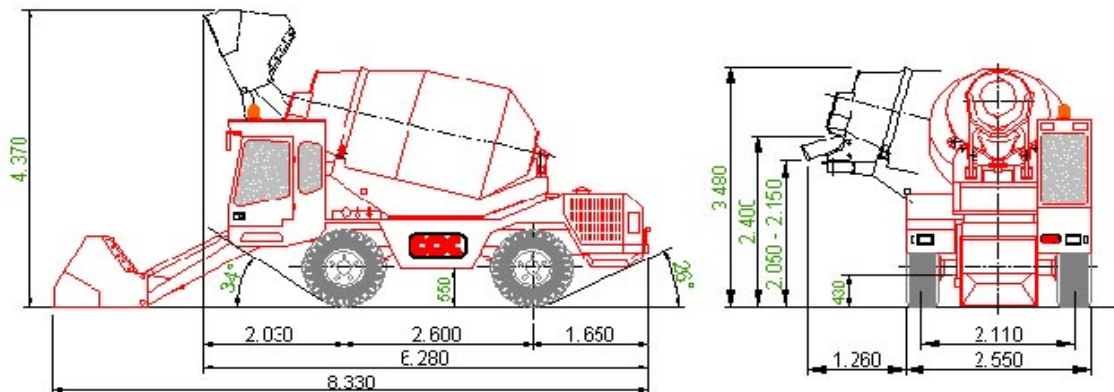

CABINA:	Delantera, acristalada y cerrada. Realizada en chapa de 3 mm y reforzada mediante estructura tubular, formando un arco de seguridad. Asiento ergonómico para una mejor postura de conducción. Mandos para movimiento de máquina mediante "JOYSTICK".	
<u>EQUIPO DE HORMIGONERA</u>		
CAPACIDAD MÁX DE MASA:	5 m ³	
CUBA:	Doble hélice. Variación hidráulica de inclinación.	
ROTACIÓN EN CUBA:	270 ° Hidráulica en ambos sentidos para carga-amasado y vertido, por motor hidráulico y reductora epicicloidal, con regulación eléctrica de la velocidad (de 0 a 27 r.p.m.)	
EQUIPO DE CARGA:	Pala autoalimentadora para dosificación volumétrica. Cuchara de 970 litros.	
EQUIPO DE AGUA:	Bomba de agua accionada por motor hidráulico, caudal 700l/min Manguera de aspiración con alcachofa-filtro. Manguera de lavado y cuentalitos. Bomba para limpieza.	
CANALETA DE VERTIDO:	Orientable manualmente y graduable en altura hidráulicamente. Dos canaletas móviles para prolongación de descarga de 1m longitud.	
ALTURA DE DESCARGA:	Directa:	2,40 m
	Bajo canaleta:	2,05 m
CICLO:	7 – 10 min.	
RADIO DE GIRO:	Interior 2,18m. Exterior 5,50m.	
VELOCIDAD:	De trabajo de 0 a 10 km/h. De desplazamiento de 0 a 25 Km/h	
PENDIENTE MÁX.:	A plena carga máximo 30% (Norma SAE)	
EQUIPO ELÉCTRICO:	Batería de 12V, 180 Ah y 600 A. Alumbrado para circular por carretera.	
DEPÓSITOS:	Agua:	1.500 litros
	Aceite para equipo hidráulico:	200 litros
	Gasoil:	110 litros
NEUMÁTICOS:	Tipo industrial 18 PR – 19,5	
PESO:	En vacío 10.500 kg.	

El fabricante se reserva el derecho de variar cualquier característica sin previo aviso, si lo considera conveniente para el mejoramiento de sus máquinas.

MADRID: Ctra de Valencia, Km 19,200. 28529 RIVAS VACIAMADRID (MADRID). FAX:916701005. e-mail:madrid@mlorenzana.com

LEÓN: Pol. Ind. Villacedré. 24194 VILLACEDRÉ (LEÓN). FAX:987849036. e-mail:leon@mlorenzana.com

VALENCIA: Pol. Ind. El Oliveral C/C, 12. 46190 RIBARROJA DEL TURIA (VALENCIA). FAX:961643073. e-mail:valencia@mlorenzana.com

www.mlorenzana.com TEL. 902 151 236