

PREMIER - 4



Bastidor:	Monoblock, de estructura tubular, compuesto por dos elementos diferenciados: - Chasis principal donde se montan los ejes diferenciales, reductora de traslación, motor diesel - Sobrechasis en el cual se monta el bombo, reductora de giro y motor de giro.
Motor:	Perkins Diesel, modelo 1104D 44T que cumple Normativa TIER III (COM III), 4 cilindros, turboalimentados. Refrigeración líquida.
Potencia de Motor:	74,5 kw, (100CV) a 2.200 r.p.m.
Transmisión:	Hidrostática de regulación de automática. Bomba de pistones de caudal variable acoplada directamente al motor diesel. Motor hidráulico de pistones y cilindrada variable, montado sobre la carcasa de la reductora, con selección eléctrica de dos velocidades en avance y retroceso.
Reductora:	Para dos velocidades, en avance y retroceso
Ejes diferenciales:	Monolíticos, con reducción epicicloidal.
Capacidad portante por eje:	8.000 Kg. Ejes delantero, rígido y direccional. Eje trasero, oscilante y direccional. Tracción a las cuatro ruedas.
Dirección:	Hidroasistida con tres posibilidades: - Dirección sobre el eje delantero - Dirección sobre los dos ejes - Dirección tipo "cangrejo"
Frenos:	De disco interiores en baño de aceite sobre las cuatro ruedas, de accionamiento hidráulico, con dos circuitos independientes. Capacidad de reserva de freno a motor parado. Freno de estacionamiento sobre la transmisión, de accionamiento hidráulico negativo.
Cabina:	Delantera, acristalada y cerrada. Realizada en chapa de 3 mm y reforzada mediante estructura tubular, formando un arco de seguridad. Asiento ergonómico para una mejor postura de conducción. Mandos para movimiento de máquina mediante "JOYSTICK".
Circuitos hidráulicos:	Cuatro circuitos independientes con un único depósito: Traslación: Transmisión hidrostática, sistema DA con intercambiador calor. Rotación Bombo: Transmisión hidrostática, regulación eléctrica de velocidad de amasado y vertido, con intercambiador de calor. Bomba de engranajes para dirección y freno. Bomba de engranajes servicios. Dispositivos "SELF-CONTROL" para evitar falsas maniobras.

El fabricante se reserva el derecho de variar cualquier característica sin previo aviso, si lo considera conveniente para el mejoramiento de sus máquinas.

MADRID: Ctra de Valencia, Km 19,200. 28529 RIVAS VACIAMADRID (MADRID). FAX:916701005. e-mail:madrid@mlorenzana.com
LEÓN: Pol. Ind. Villacedré. 24194 VILLACEDRÉ (LEÓN). FAX:987849036. e-mail:leon@mlorenzana.com

VALENCIA: Pol. Ind. El Oliveral C/C, 12. 46190 RIBARROJA DEL TURIA (VALENCIA). FAX:961643073. e-mail:valencia@mlorenzana.com

PREMIER - 4

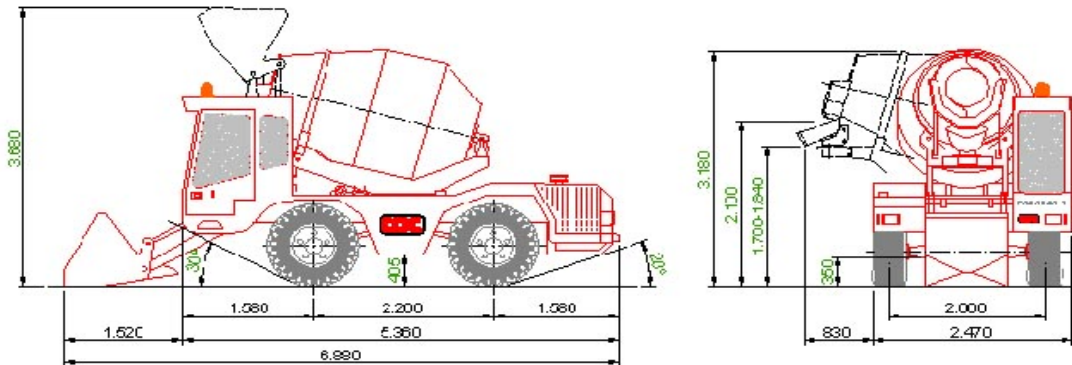

Equipo de Hormigonera

Capacidad máxima de masa:

3 m³

Cuba:

Doble hélice. Variación hidráulica de inclinación.

Rotación en cuba:

270 ° Hidráulica en ambos sentidos para carga-amasado y vertido, por motor hidráulico y reductora epicicloidal, con regulación eléctrica de la velocidad (de 0 a 27 r.p.m.)

Equipo de Carga:

Pala autoalimentadora para dosificación volumétrica. Cuchara de 550 litros.

Equipo de Agua:

Bomba de agua accionada por motor hidráulico.
Manguera de aspiración con alcachofa-filtro.
Manguera de lavado y cuentalitros

Canaleta de Vertido:

Orientable manualmente y graduable hidráulicamente. Dos canaletas móviles para prolongación de descarga.

Altura de descarga:

Directa: 2,10 m
Bajo canaleta: 1,80 m

Ciclo:

7 – 10 min.

Radio de Giro:

Interior 1,20m. Exterior 4,33m.

Velocidad:

De trabajo de 0 a 8 km/h. De desplazamiento de 0 a 20 Km/h

Pendiente máx:

A plena carga máximo 30% (Norma SAE)

Equipo eléctrico:

Batería de 12V. Alumbrado para circular por carretera.

Depósitos:

Agua: 800 litros
Aceite para equipo hidráulico: 125 litros
Gasoil: 105 litros.

Neumáticos:

Tipo industrial 16/70 – 20

Peso:

En vacío 6.500 kg.

El fabricante se reserva el derecho de variar cualquier característica sin previo aviso, si lo considera conveniente para el mejoramiento de sus máquinas.

MADRID: Ctra de Valencia, Km 19,200. 28529 RIVAS VACIAMADRID (MADRID). FAX:916701005. e-mail:madrid@mlorenzana.com
LEÓN: Pol. Ind. Villacedré. 24194 VILLACEDRÉ (LEÓN). FAX:987849036. e-mail:leon@mlorenzana.com

VALENCIA: Pol. Ind. El Oliveral C/C, 12. 46190 RIBARROJA DEL TURIA (VALENCIA). FAX:961643073. e-mail:valencia@mlorenzana.com