

# PREMIER - 1



<b>BASTIDOR:</b>	Articulado, de estructura tubular.
<b>MOTOR:</b>	Lombardini Diesel, LDW 2204, 4 cilindros. Refrigerado por agua.
<b>POTENCIA DE MOTOR:</b>	47 CV a 3.000 r.p.m.
<b>TRANSMISIÓN:</b>	Hidrostática de regulación de automática. Bomba de pistones de caudal variable acoplada directamente al motor diesel. Motor hidráulico de pistones y cilindrada variable, montado sobre la carcasa de la reductora, con selección eléctrica de dos velocidades en avance y retroceso.
<b>REDUCTORA:</b>	Para una velocidad en avance y retroceso.
<b>EJES DIFERENCIALES:</b>	Monolíticos, con árboles cardán deslizantes.
<b>CAPACIDAD PORTANTE POR EJE:</b>	2.500 Kg. Ejes delantero y trasero rígidos.
<b>TRACCIÓN:</b>	A las cuatro ruedas.
<b>DIRECCIÓN:</b>	Hidroasistida sobre la articulación central, 35° a cada lado.
<b>PUESTO DE CONDUCCIÓN:</b>	Giratorio en 180° para trabajo o transporte. Arco de seguridad.
<b>FRENOS:</b>	De disco sobre las cuatro ruedas, de accionamiento hidráulico, con dos circuitos independientes. Freno de estacionamiento sobre la transmisión, de accionamiento mecánico manual.

## EQUIPO DE HORMIGONERA

<b>CAPACIDAD MÁXIMA DE MASA:</b>	1m <sup>3</sup>
<b>CUBA:</b>	Doble hélice. Variación hidráulica de inclinación.

El fabricante se reserva el derecho de variar cualquier característica sin previo aviso, si lo considera conveniente para el mejoramiento de sus máquinas.

MADRID: Ctra de Valencia, Km 19,200. 28529 RIVAS VACIAMADRID (MADRID). FAX:916701005. e-mail:madrid@mlorenzana.com

LEÓN: Pol. Ind. Villacedré. 24194 VILLACEDRÉ (LEÓN). FAX:987849036. e-mail:leon@mlorenzana.com

VALENCIA: Pol. Ind. El Oliveral C/C, 12. 46190 RIBARROJA DEL TURIA (VALENCIA). FAX:961643073. e-mail:valencia@mlorenzana.com

# PREMIER - 1

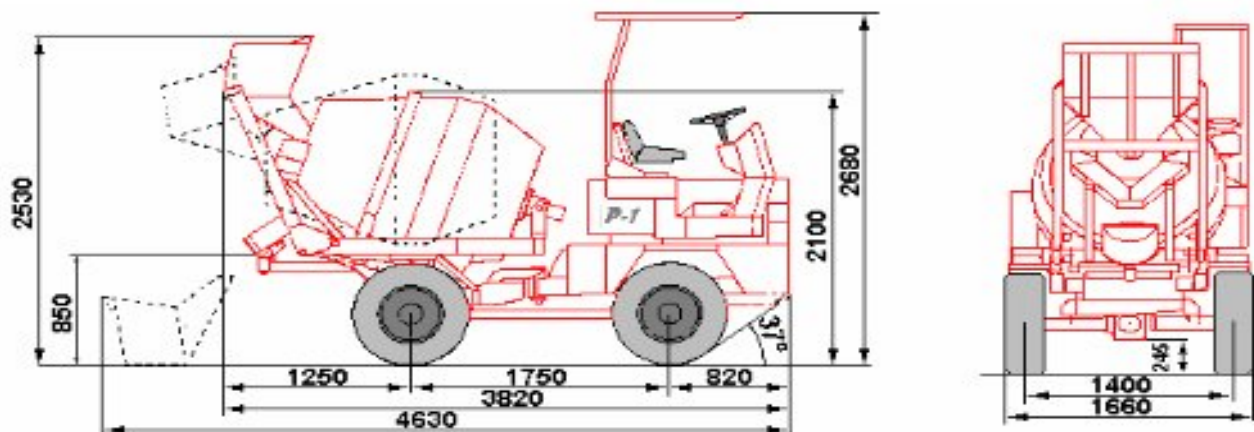

<b>ROTACIÓN EN CUBA:</b>	Hidráulica en ambos sentidos para carga-amasado y vertido, por motor hidráulico y reductora epicicloidial, con regulación manual de las r.p.m.
<b>EQUIPO DE CARGA:</b>	Pala autoalimentadora para dosificación volumétrica. Cuchara de 200 litros.
<b>EQUIPO DE AGUA:</b>	Bomba de agua accionada por motor hidráulico. Manguera de aspiración con alcachofa-filtro. Manguera de lavado y cuentalitros.
<b>CANALETA DE VERTIDO:</b>	Orientable y graduable en altura manualmente. Dos canaletas móviles para prolongación de descarga.
<b>CICLO:</b>	7 – 10 min
<b>RADIO DE GIRO:</b>	Interior 1,94m. Exterior 3,65m
<b>VELOCIDAD:</b>	De trabajo de 0 a 9,5 km/h; De desplazamiento de 0 a 20 Km/h
<b>PENDIENTE MÁX.:</b>	A plena carga máximo 30% (Norma SAE).
<b>EQUIPO ELÉCTRICO:</b>	Batería de 12V. Alumbrado para circular por carretera.
<b>DEPÓSITOS:</b>	
<b>AGUA:</b>	200 litros
<b>ACEITE PARA EQUIPO HIDRÁULICO:</b>	70 litros
<b>GASOIL:</b>	45 litros
<b>NEUMÁTICOS:</b>	Tipo industrial 10.0 / 75 – 15
<b>PESO:</b>	En vacío 2.650 kg

El fabricante se reserva el derecho de variar cualquier característica sin previo aviso, si lo considera conveniente para el mejoramiento de sus máquinas.

MADRID: Ctra de Valencia, Km 19,200. 28529 RIVAS VACIAMADRID (MADRID). FAX:916701005. e-mail:madrid@mlorenzana.com

LEÓN: Pol. Ind. Villacedré. 24194 VILLACEDRÉ (LEÓN). FAX:987849036. e-mail:leon@mlorenzana.com

VALENCIA: Pol. Ind. El Oliveral C/C, 12. 46190 RIBARROJA DEL TURIA (VALENCIA). FAX:961643073. e-mail:valencia@mlorenzana.com